

ミクロを拓く
ALPS NICE MILL **SERIES**

等級呼称

及び

振れ精度

が変わりました

*2021年6月1日より



AR コレット

●呼称変更

S級 → A級

●振れ精度向上

S級振れ精度 10 μ m



A級振れ精度 8 μ m

●等級別振れ精度

A級 8 μ m
AA級 5 μ m
AAA級 3 μ m

* 詳しくは下記精度表をご参照ください

AR コレット 振れ精度・等級

Size	呼び径 d	測定位置 L	振れ精度 (μ m)		
			A 級	AA 級	AAA 級
AR 8	0.5 - 5	4 x d	8	5	-
AR11	1 - 7	4 x d	8	5	3
AR16	1 - 10	4 x d	8	5	3
AR20	1 - 13 (14)	4 x d	8	5	3
AR25	1 - 16	4 x d	8	5	3
AR32	3 - 20	4 x d	8	5	3
AR40	4 - 26	4 x d	8	5	-
AR50	6 - 10	25	8	5	-
	11 - 26	40			
	28 - 34	60	18	10	

精度検査

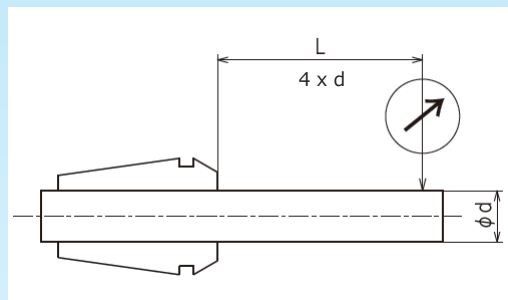

アルプスツールのAR コレットは、もちろん**全品検査**

位相を変えながら**3回** 検査を行い、**3回**とも基準を満たしたものを等級分けしております。

厳しい検査基準を合格したAR コレットは、最高レベルの品質で全てのお客様に御使用いただけます。

クーラントコレットやタップコレットなど、豊富なラインナップも揃えております。

是非、アルプスツールのAR コレットシリーズをお試し下さい。

ALPS TOOL
That's the way!

www.alpstool.com

◆本社工場

〒389-0601 長野県埴科郡坂城町坂城 10070

☎(0268)82-2511 (代) FAX(0268)82-7368

●東京営業所

〒181-0013 東京都三鷹市下連雀 9-11-2

☎(0422)46-2981 (代) FAX(0422)47-9641

●北関東営業所

〒374-0024 群馬県館林市本町 2-12-23 坂本ビル 1 階 A-1

☎(0276)75-3441 (代) FAX(0276)75-3544

●名古屋営業所

〒485-0016 愛知県小牧市間々原新田 652-4

☎(0568)73-0246 (代) FAX(0568)73-1328

●大阪営業所

〒581-0811 大阪府八尾市新家町 3-21-1

☎(072)943-4601 (代) FAX(072)943-4602

●広島営業所

〒739-0024 広島県東広島市西条町大字御園字 8568-2

☎(0824)22-9271 (代) FAX(0824)22-9274

●信越営業所

〒389-0601 長野県埴科郡坂城町坂城 10070

☎(0268)82-2514 (代) FAX(0268)82-7368

●東北営業所

〒989-0246 宮城県白石市南町 2-1-45

☎(0224)25-7661 (代) FAX(0224)25-7704