

ALPS TOOL

SHORT BAR FEEDER

黒皮・六角材可

短尺材専用自動棒材供給機

ASQ-51II型



ASQ-51II型は従来のASQ-51型を更に改良し、基本性能のアップはもちろんユーザーインターフェースの改善や機体剛性の強化を施した短尺材専用のバーフィーダです。残材の再利用によるコストダウン、オイルパン構造やIP54対応により“厳しい環境下”での安定稼働に貢献いたします。

ASQ-51II型 特長

- 材料交換時間を短くして生産性を向上。
- スライド装置標準装備で旋盤インナーブッシュの交換が容易。

SHORT BAR FEEDER

ASQ-51II型



操作パネル

仕様

材料径	φ5～φ51mm (H5～H44mm)
材料長	最短：150mm～ 最長：旋盤主軸後端からチャック端面までの長さ
材料面粗度	黒皮、六角材可能
棚幅	700mm
残材処理	前方排出、又は導入のみ
フィードパイプ	6型、12型、18型(先端突出量1,265mm) その他のサイズはオプション
電源	AC200/220V 50/60Hz・3P 1.5kVA
エア源	0.5～0.7MPa (5～7kgf/cm ²) 100L/min(ANR)
装置質量	400kg

※改良のため、お断わりなく仕様を変更することがあります。



スライド機構
前後に移動

寸法図

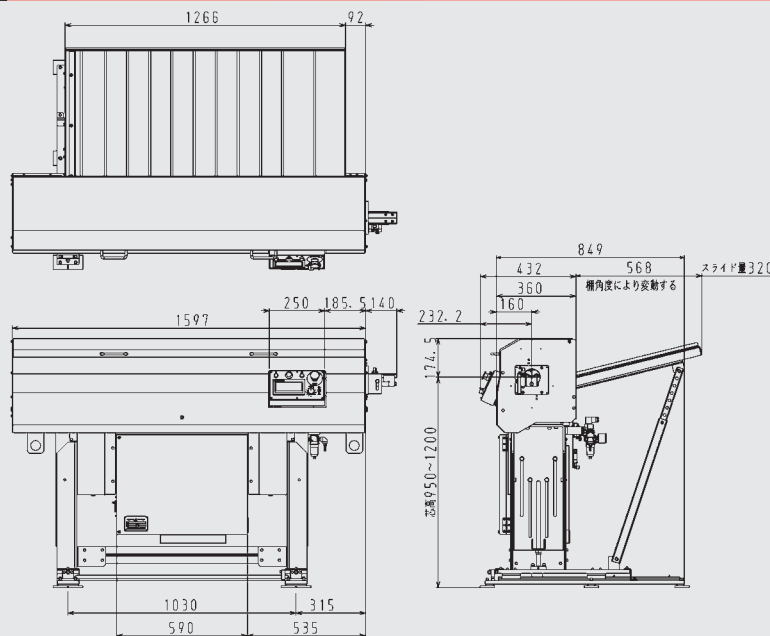

注1). 機械全長1,597は取付旋盤機種により変更になります。

注2). 旋盤主軸内径には、加工棒材外径+1mmサイズのインナーブッシュを必ず装着してください。

使用上の注意とお願い

- (1) パイプ材におけるプッシャー外径は最大42mmです。パイプ材内径40mm以上の場合は、パイプ後端に栓を付けて対応願います。(フィードパイプはパイプ材用になります。)
- (2) フィードパイプは1本標準付属です。
- (3) 材料棚長さは、標準仕様で1,200mmとなります。